

РЕЖИМЫ РЕЗАНИЯ МЕТАЛЛОВ

Справочник

Под редакцией А. Д. Корчемкина

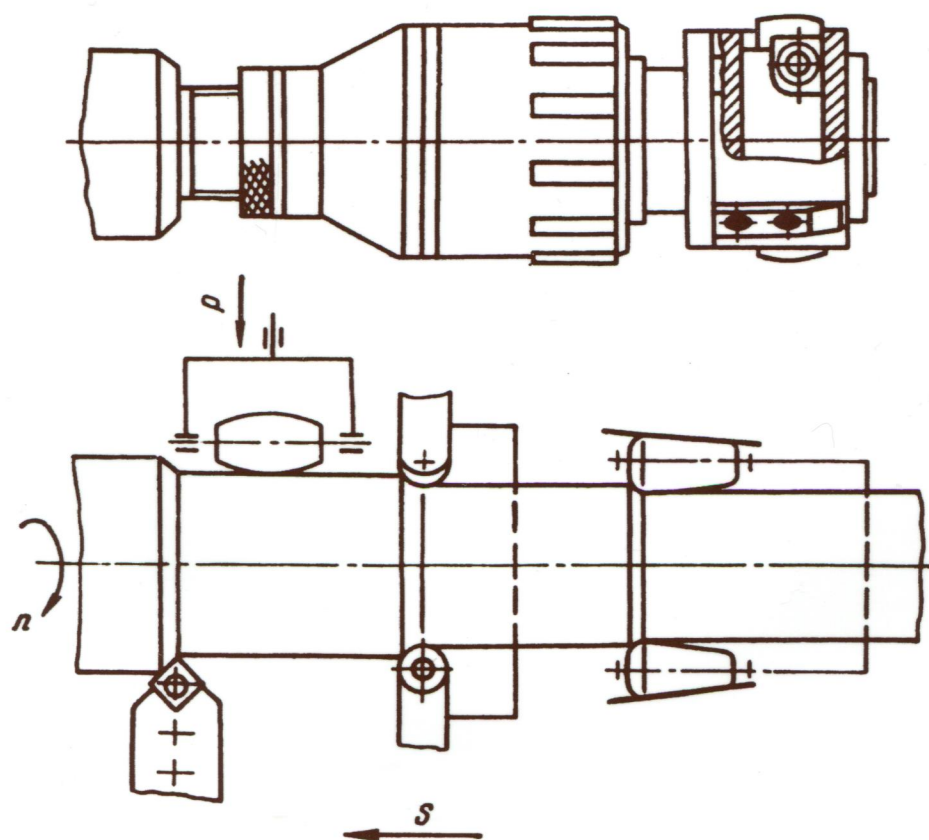

Альянс

РЕЖИМЫ РЕЗАНИЯ МЕТАЛЛОВ

Справочник

Издание четвёртое, переработанное и дополненное

Стереотипное издание

МОСКВА
Альянс
2017

УДК 621.9.014.4(03)

Режимы резания металлов. Справочник / Барановский Ю. В., Брахман Л. А., Гдалевич А. И. и др. Под ред. А.Д. Корчемкина. – 4-е изд., перераб. и доп. – М.: Альянс, 2017. – 456 с.

ISBN 978-5-00106-231-8

Справочник предназначен для расчета режимов резания и основного технологического времени на токарных, фрезерных, сверлильных, зубо- и шлицеобрабатывающих, шлифовальных, шлифовально-отделочных, агрегатных станках, обрабатывающих центрах, станках для поверхностного пластичного деформирования, виброабразивной зачистки заусенцев; приведены примеры обработки некоторых автомобильных деталей на отдельных специфических операциях.

Справочник предназначен для инженерно-технических работников предприятий и организаций машиностроения с массовым и крупносерийным производством и может быть использован в высших и средних специальных учебных заведениях.

УДК 621.9.014.4(03)

Справочное издание

Коллектив авторов под редакцией
А. Д. Корчемкина

РЕЖИМЫ РЕЗАНИЯ МЕТАЛЛОВ

Подписано в печать 23.08.2017 г. Формат 60x84/8.
Печать офсетная. Тираж 30 экз. Заказ №

ООО «Издательство Альянс»
125057, Москва, ул. Острякова, д. 6-137
Тел./факс (499) 155-71-95 (многоканальный)
izdat@aliantsbooks.ru www.aliantsbooks.ru

ISBN 978-5-00106-231-8

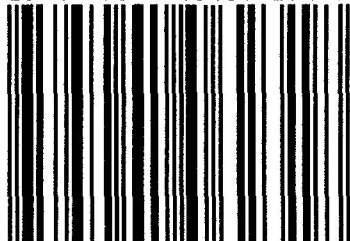

9 785001 062318 >

ISBN 978-5-00106-231-8

© Коллектив авторов, 1995

© Оформление. Издательство Альянс, 2017

СОДЕРЖАНИЕ

Предисловие к четвертому изданию	4
Содержание справочника	5
Общие указания по расчету режимов резания	7
Условные обозначения величин, относящихся ко всем разделам справочника	9
Раздел 1. Режимы резания на токарных станках	11
Раздел 2. Режимы резания на фрезерных станках	44
Раздел 3. Режимы резания на сверлильных станках	66
Раздел 4. Режимы обработки резьб	84
Раздел 5. Режимы резания на агрегатных станках	112
Раздел 6. Режимы резания на обрабатывающих центрах	115
Раздел 7. Режимы резания на протяжных станках	117
Раздел 8. Режимы резания и накатывания на зубо- и шлицеобра- тывающих станках	133
Раздел 9. Режимы резания на шлифовальных станках	194
Раздел 10. Режимы резания при отделочной абразивной обработке	235
Раздел 11. Режимы чистовой обработки поверхностным пластическим деформированием многороликовыми планетарными инстру- ментами	256
Раздел 12. Режимы виброабразивной обработки	269
Раздел 13. Режимы резания на специфических операциях обработки автомобильных деталей	281
Приложение 1. Обрабатываемость конструкционных материалов лезвийны- ми инструментами	339
Приложение 2. Инструментальные материалы и абразивы	365
Приложение 3. Смазочно-охлаждающие жидкости для обработки металлов резанием	389
Приложение 4. Правка абразивных шлифовальных кругов алмазным ин- струментом	406
Приложение 5. Величина подвода, врезания и перебега инструмента при обработке деталей	416
Приложение 6. Проверка достаточности мощности электродвигателя при- вода станка	423
Приложение 7. Корректирование режимов резания	425
Приложение 8. Производственный опыт как база определения режимов резания	430
Приложение 9. Справочные данные	434
Литература	450
Указатель карт справочника	452